

# ATC<sup>®</sup> SCHNITZER

**- Instructions de montage -**

**Plaques de protection**

**- F 900R/XR ex modèle 2020-**



**N° de pièce.: S700400-F15**

## AC Schnitzer

### Notes importantes !

Il est essentiel de lire ces instructions d'installation avant de commencer les travaux d'installation. AC Schnitzer décline toute responsabilité pour les dommages causés par une installation incorrecte !

Ces instructions de montage sont exclusivement destinées à être utilisées par les concessionnaires agréés AC Schnitzer ou BMW. Le groupe cible de ces instructions de montage est en tout cas le personnel spécialisé formé sur les véhicules BMW et disposant des connaissances et des outils appropriés. La connaissance des propriétés des matériaux et des normes est supposée !

Les crash pads proposés par AC Schnitzer protègent le cadre et les fixations en cas de "retournement" ou de "glissement". Malheureusement, même ces composants ne sont pas une garantie d'accident sans dommages consécutifs. Il est tout à fait possible que les crash pads s'accrochent aux parties saillantes telles que les bordures, les couvercles de trous d'homme, les trottoirs, etc. en cas de "dérapage" et cèdent sous la force exercée.

Tout dommage consécutif qui en résulte est de la seule responsabilité de la personne qui a causé la chute et ne peut être réclamé à AC Schnitzer. -Veuillez informer vos clients de ce fait !

### Montage

Tous les travaux doivent être effectués dans le respect des règles de sécurité applicables (par exemple, des lunettes de protection).

### Peindre

- est annulé !

### Temps d'installation ( 1 AW = 5 Minutes )

Le temps d'installation est d'environ 4 AW, ce qui peut varier en fonction de l'état et de l'équipement du véhicule.

### Le temps de la peinture ( 1 AW = 5 Minuten )

- est annulé.

### Outils nécessaires

- Clé Torx
- Clé Allen
- Clé dynamométrique

## Côté gauche

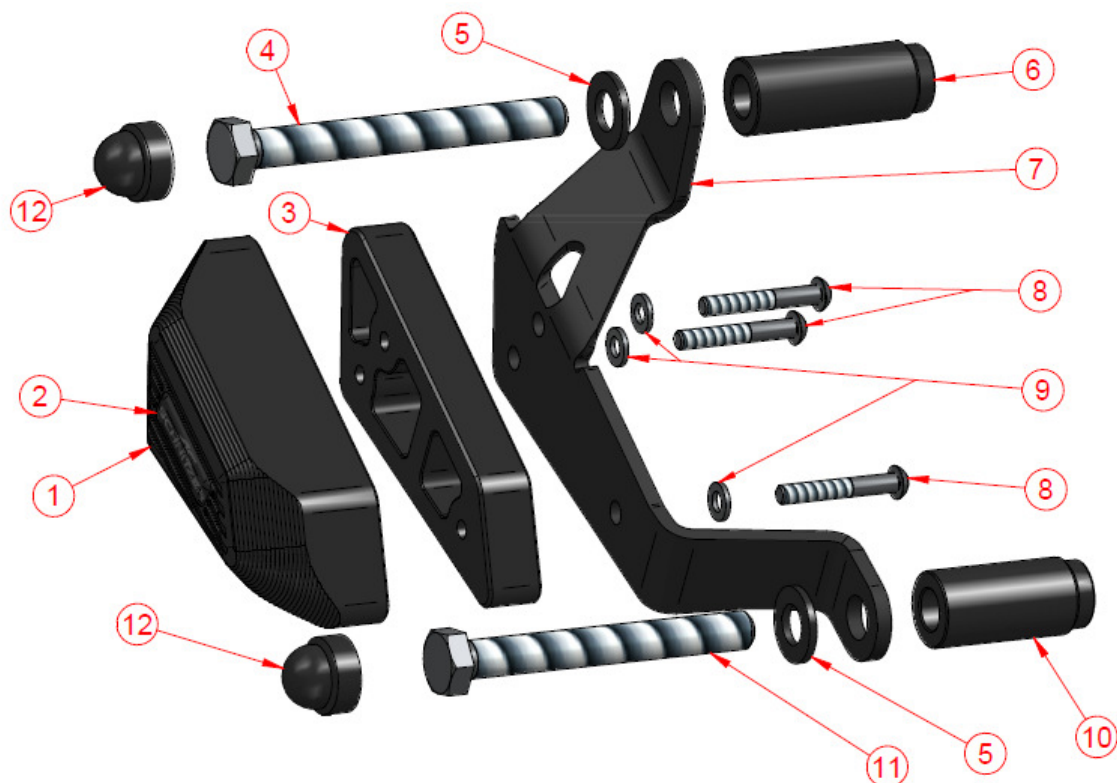

Pos.	Titel	Anzahl
1	Sturzpad L BM1S/BMF9T	1
2	Logopin ACS 40x12	1
3	Sturzpad Unterlage BMF9T	1
4	Sechskantschraube DIN 933 M12x110	1
5	Scheibe DIN 125 - A 13	2
6	Distanzrolle Ø24/21xØ13x62	1
7	Bügel Sturzpad L BMF9T	1
8	Linsenschraube ISO 7380 - M6 x 40	3
9	Scheibe DIN 125 - A 6,4	3
10	Distanzrolle Ø24/21xØ13x52	1
11	Sechskantschraube DIN 933 M12x100	1
12	Abdeckkappe für SW 19 Außensechskant	2

## Côté droit

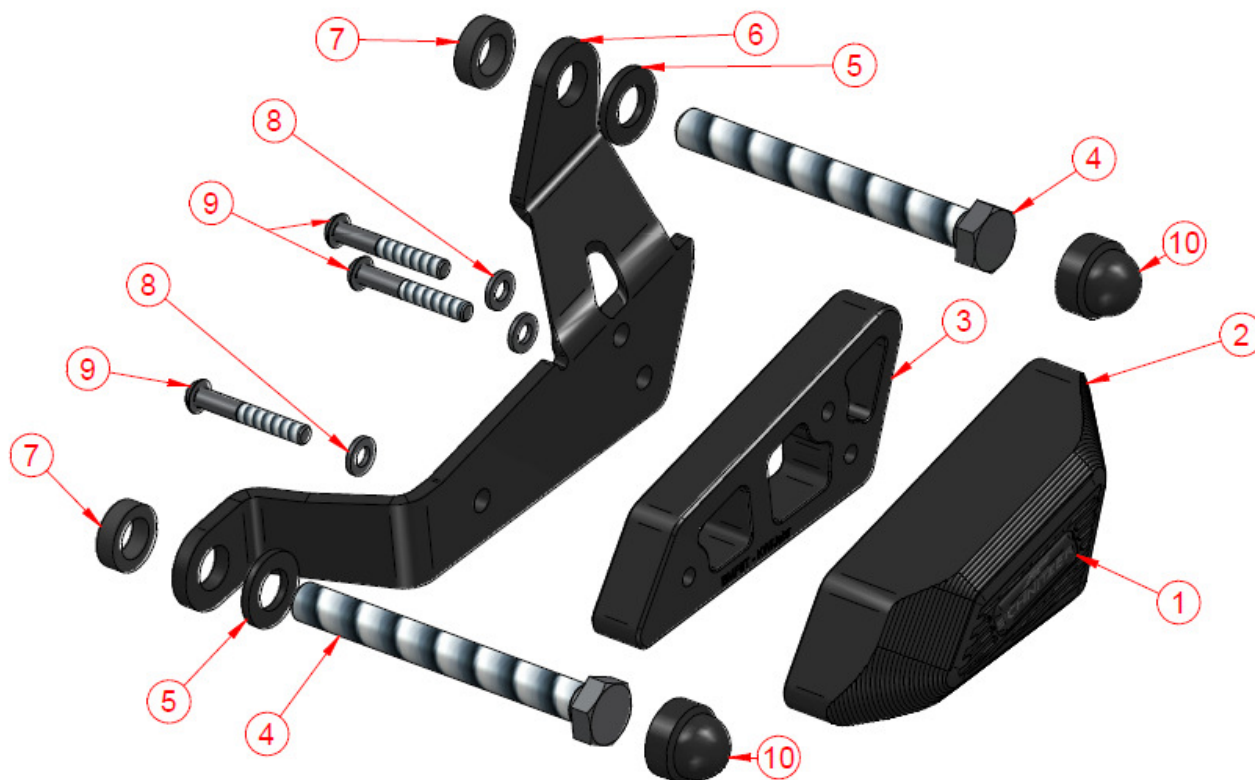

Pos.	Titel	Anzahl
1	Logopin ACS 40x12	1
2	Sturzpad R BMF9T	1
3	Sturzpad Unterlage BMF9T	1
4	Sechskantschraube DIN 933 M12x110	2
5	Scheibe DIN 125 - A 13	2
6	Bügel Sturzpad R BMF9T	1
7	Distanzrolle Ø21xØ13x6	2
8	Scheibe DIN 125 - A 6,4	3
9	Linsenschrauben ISO 7380 - M6 x 40	3
10	Abdeckkappe für SW 19 Außensechskant	2

# Instructions de montage

AC  
SCHNITZER

## AC Schnitzer

### Montage

#### Côté droit :

Desserrer et retirer les deux vis de fixation du moteur (elles ne seront pas réutilisées).

Sur le modèle F 900 XR, retirez préalablement le panneau latéral.

Montez le tampon et la sous-couche sur la plaque de base à l'aide des vis fournies.

Torque 4,5 Nm..

Insérez les courtes douilles d'écartement fournies dans le cadre.

Graissez légèrement le filetage de la vis..

Fixez la plaque de base avec les rondelles et les vis fournies (M12x110).

Torque 85 Nm

Nettoyer la surface adhésive du bloc et appliquer l'autocollant.

Pressez les couvercles en plastique sur les têtes de vis.

Remonter le panneau latéral sur le modèle F 900 XR.



# Instructions de montage



## AC Schnitzer

### Côté gauche :

Desserrer et retirer les deux vis de fixation du moteur (elles ne seront pas réutilisées).

Sur le modèle F 900 XR, retirez préalablement le panneau latéral.



Montez le tampon et la sous-couche sur la plaque de base à l'aide des vis fournies.

Torque 4,5 Nm..



Insérez les douilles d'écartement jointes (avec le plus petit diamètre vers l'intérieur) dans le cadre.

Attention : la douille d'écartement la plus longue (62 mm) est utilisée à l'avant..

Graisser légèrement le filetage de la vis.

Fixer la plaque de base avec la rondelle fournie et vis (M12x110 avant, M12x100 arrière).

Torque 85 Nm



Nettoyer la surface adhésive du bloc et appliquer l'autocollant.

Pressez les couvercles en plastique sur les têtes de vis.

Remonter le panneau latéral sur le modèle F 900 XR.



**Sous réserve d'erreurs et d'omissions!**