

ATC[®] SCHNITZER

-Montageanleitung-

Motorpad links

- F 900 R/XR ab Modell 2020 -



Teile-Nr.: S700396-F15

AC Schnitzer – F 900 R/XR ab Modell 2020-

Wichtige Hinweise!

Diese Montageanleitung ist unbedingt vor Beginn der Einbauarbeiten zu lesen. AC Schnitzer übernimmt keinerlei Haftung für Schäden, die durch unsachgemässen Einbau entstehen!

Diese Montageanleitung ist ausschliesslich zum Gebrauch durch autorisierte AC Schnitzer bzw. BMW Händler bestimmt. Zielgruppe dieser Montageanleitung ist in jedem Falle an BMW Fahrzeugen ausgebildetes Fachpersonal mit entsprechenden Fachkenntnissen und Werkzeugen. Kenntnisse bezüglich Materialeigenschaften und Normen werden vorausgesetzt!

Die von AC Schnitzer angebotenen Sturz pads stellen einen Schutz des Rahmens und der Anbauteile bei „Umfallen“ oder sogenannten „Rutschen“ dar. Leider sind auch diese Bauteile kein Garant für Unfälle ohne Folgeschäden. So ist es durchaus möglich, dass sich die Sturz pads bei „Rutschen“ an vorstehenden Teilen, wie Curbs, Kanaldeckeln, Randsteinen, etc. einhaken und der einwirkenden Kraft nachgeben.

Daraus resultierende Folgeschäden gehen ausschliesslich zu Lasten des Sturzverursachers und können nicht bei AC Schnitzer geltend gemacht werden. -Bitte informieren Sie Ihre Kunden über diesen Sachverhalt!!

Montage

Alle Arbeiten sind unter Berücksichtigung der geltenden Sicherheitsvorschriften durchzuführen (z.B. Schutzbrille).

Lackieren

- entfällt!

Einbauzeit (1 AW = 5 Minuten)

Die Einbauzeit beträgt ca. **3 AW**, die ja nach Zustand und Ausstattung des Fahrzeugs abweichen kann.

Lackierzeit (1 AW = 5 Minuten)

- entfällt.

- **Erforderliches Werkzeug**

- Torx Schlüssel
- Steckschlüssel
- Steckschlüssel Innensechskant
- Reinigungsmittel
- Drehmomentschlüssel

AC Schnitzer

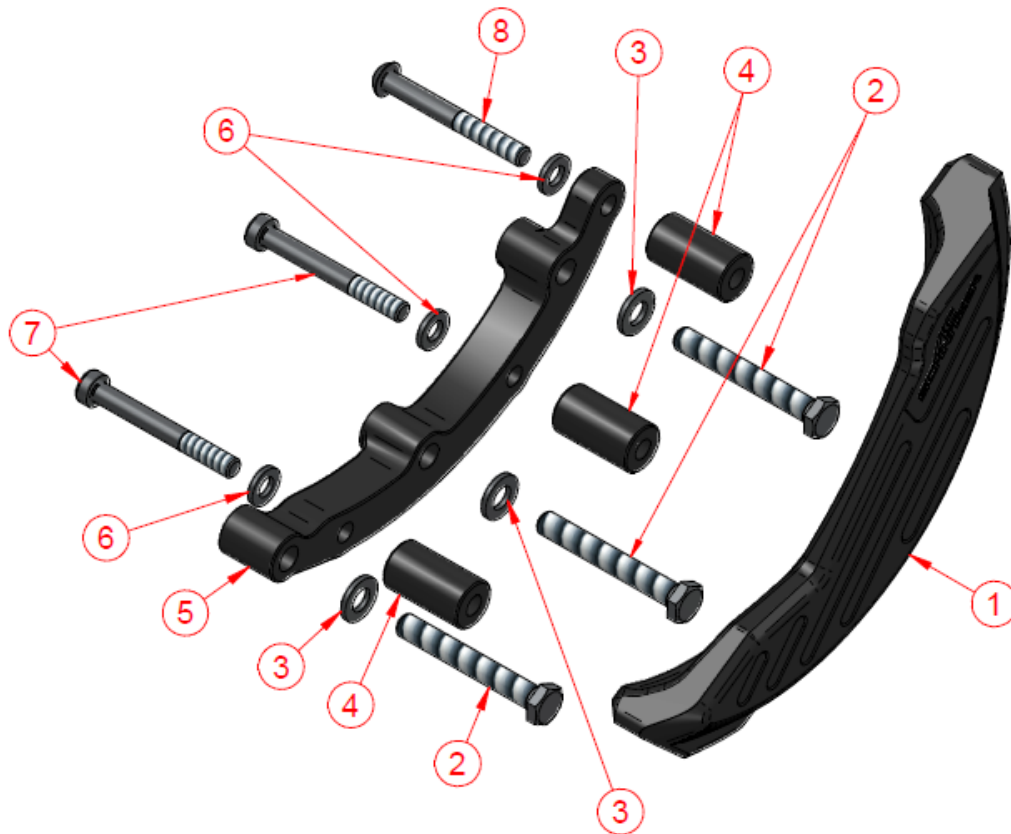

Pos.	Titel	Anzahl
1	Motorschutz links BMF9T	1
2	Sechskantschraube DIN 933 M7x50	3
3	Scheibe DIN 125 - A 7,4	3
4	Distanzrolle 6,5x15x27	3
5	Halter Motorschutz links BMF9T	1
6	Scheibe DIN 125 - A 6,4	3
7	Zylinderschraube DIN 6912 - M6x50	2
8	Flachkopfschraube ISO 7380 - M6 x 50	1

Montageanleitung Nr.: S700396-F15 / Stand: 28.10.2020

AC Schnitzer - Motorradtechnik - Neuenhofstraße 160 - D - 52078 Aachen - Tel. 0241/5688 -300 Fax -135

AC Schnitzer

Das Fahrzeug mit dem Hauptständer oder einem Motorradständer sicher abstellen.



Die drei unteren Schrauben des Motordeckels entfernen (siehe Bild).



Den Halter mit Schrauben, Unterlegscheiben und Distanzrollen an das Pad montieren.

Drehmoment: 4,5 Nm



Den Motorschutz mit den beiliegenden Schrauben und Unterlegscheiben am Motor montieren.

Drehmoment: 16 Nm

Nach einer Probefahrt den Motordeckel auf Undichtigkeiten überprüfen.

